

МИНИСТЕРСТВО НАУКИ И ВЫСШЕГО ОБРАЗОВАНИЯ РОССИЙСКОЙ ФЕДЕРАЦИИ

**федеральное государственное автономное  
образовательное учреждение высшего образования  
«Национальный исследовательский Нижегородский государственный университет  
им. Н.И. Лобачевского»**

Институт информационных технологий, математики и механики

---

УТВЕРЖДЕНО  
решением Ученого совета ННГУ  
протокол № 15 от 24.12.2025 г.

**Рабочая программа дисциплины**

Теория управления

---

Уровень высшего образования  
Бакалавриат

---

Направление подготовки / специальность  
01.03.02 - Прикладная математика и информатика

---

Направленность образовательной программы  
Математическое моделирование и вычислительная математика

---

Форма обучения  
очная

---

г. Нижний Новгород

2026 год начала подготовки

## 1. Место дисциплины в структуре ОПОП

Дисциплина Б1.В.07 Теория управления относится к части, формируемой участниками образовательных отношений образовательной программы.

## 2. Планируемые результаты обучения по дисциплине, соотнесенные с планируемыми результатами освоения образовательной программы (компетенциями и индикаторами достижения компетенций)

Формируемые компетенции (код, содержание компетенции)	Планируемые результаты обучения по дисциплине (модулю), в соответствии с индикатором достижения компетенции		Наименование оценочного средства	
	Индикатор достижения компетенции (код, содержание индикатора)	Результаты обучения по дисциплине	Для текущего контроля успеваемости	Для промежуточной аттестации
ПК-6: Способен изучать и применять программное обеспечение, проводить расчётные работы и выполнять обработку результатов исследований	<p>ПК-6.1: Знает методы применения современных программных комплексов, пакетов прикладных программ и автоматизированных систем для решения прикладных задач при проведении исследований</p> <p>ПК-6.2: Умеет самостоятельно проводить расчётные работы, выбирать и применять современные программные комплексы, пакеты прикладных программ и автоматизированные системы, обрабатывать и анализировать полученные результаты</p> <p>ПК-6.3: Имеет практический опыт применения современного программного обеспечения для решения прикладных задач</p>	<p>ПК-6.1: Знает основные понятия теории устойчивости, современные методы исследования в области решения задач теории устойчивости.</p> <p>ПК-6.2: Умеет осуществлять анализ и выбор методов теории устойчивости к решению современных прикладных задач</p> <p>ПК-6.3: Имеет практический опыт применения базовых знаний и современного математического аппарата теории устойчивости при решении прикладных задач.</p>	Задачи	<p>Экзамен:</p> <p>Контрольные вопросы</p> <p>Задачи</p>

## 3. Структура и содержание дисциплины

### 3.1 Трудоемкость дисциплины

	очная
Общая трудоемкость, з.е.	4
Часов по учебному плану	144
в том числе	

<b>аудиторные занятия (контактная работа):</b>	
- занятия лекционного типа	<b>30</b>
- занятия семинарского типа (практические занятия / лабораторные работы)	<b>30</b>
- КСР	<b>2</b>
<b>самостоятельная работа</b>	<b>46</b>
<b>Промежуточная аттестация</b>	<b>36</b> <b>Экзамен</b>

### 3.2. Содержание дисциплины

(структурированное по темам (разделам) с указанием отведенного на них количества академических часов и виды учебных занятий)

Наименование разделов и тем дисциплины	Всего (часы)	в том числе			
		Контактная работа (работа во взаимодействии с преподавателем), часы из них			Самостоятельная работа обучающегося, часы
		Занятия лекционного типа	Занятия семинарского типа (практические занятия/лабораторные работы), часы	Всего	
0 Ф 0	0 Ф 0	0 Ф 0	0 Ф 0	0 Ф 0	
Раздел 1. Введение. Основные понятия теории управления.	4	2	0	2	2
Раздел 2. Математическое описание систем управления.	64	18	20	38	26
Раздел 3. Устойчивость непрерывных систем управления.	38	10	10	20	18
Аттестация	36				
КСР	2			2	
Итого	144	30	30	62	46

#### Содержание разделов и тем дисциплины

Раздел 1. Введение. Понятие системы управления. Математическая постановка задачи управления. Классификация систем управления.

Раздел 2. Математическое описание линейных стационарных систем управления. Понятие динамического звена. Уравнение состояния динамической системы. Уравнение «вход-выход» одномерных систем. Переход от уравнений состояния к уравнению «вход-выход» и обратно. Преобразование Лапласа. Основные свойства преобразования Лапласа. Передаточные функции. Передаточные функции в операторной форме и в форме преобразования Лапласа. Временные функции. Связь между передаточными и временными функциями. Частотные функции и характеристики. Физический смысл амплитудной частотной и фазовой частотной функции. Типовые звенья и их характеристики. Минимально-фазовые, неминимально-фазовые и маргинальные типовые звенья. Логарифмические частотные функции и характеристики. Построение асимптотических логарифмических амплитудных частотных характеристик. Логарифмические фазовые частотные характеристики типовых звеньев. Структурные схемы и дифференциальные уравнения систем управления. Преобразование структурных схем. Вычисление передаточной функции одноконтурной системы. Вычисление передаточной функции многоконтурной системы. Граф системы управления. Связь между структурной схемой и графом системы управления. Формула Мейсона.

Раздел 3. Устойчивость непрерывных систем управления. Определение и условия устойчивости. Необходимое условие устойчивости. Теоремы Ляпунова об устойчивости по линейному приближению. Алгебраические критерии устойчивости Рауса-Гурвица, Лъенара-Шипара. Частотные критерии устойчивости. Принцип аргумента. Критерий устойчивости Михайлова. Критерий Найквиста. Устойчивость систем с чистым запаздыванием. Определение области устойчивости. Робастная устойчивость. Полиномы Харитонова. Теорема Харитонова.

#### 4. Учебно-методическое обеспечение самостоятельной работы обучающихся

Самостоятельная работа обучающихся включает в себя подготовку к контрольным вопросам и заданиям для текущего контроля и промежуточной аттестации по итогам освоения дисциплины приведенным в п. 5.

В рамках дисциплины предусмотрены следующие виды самостоятельной работы (порядок их выполнения, форма контроля):

- повторение материала, пройденного на занятиях лекционного типа (в течение всего семестра, опрос на занятиях лекционного и семинарского типа),
- самостоятельное изучение отдельных вопросов программы (1 раз в семестр, опрос на занятиях семинарского типа),
- подготовка к занятиям семинарского типа, решение задач по списку, представленному преподавателем (в течение всего семестра, опрос на занятиях семинарского типа),
- подготовка к промежуточному контролю успеваемости (экзамен).

#### 5. Фонд оценочных средств для текущего контроля успеваемости и промежуточной аттестации по дисциплине (модулю)

5.1 Типовые задания, необходимые для оценки результатов обучения при проведении текущего контроля успеваемости с указанием критериев их оценивания:

5.1.1 Типовые задания (оценочное средство - Задачи) для оценки сформированности компетенции ПК-6:

1. Определить передаточные функции в операторной форме систем управления, которые описываются следующими уравнениями ( $y$  – выход,  $u$  – вход):

а)  $\ddot{y} + 2\dot{y} + 4y = 7\ddot{u} + 5\dot{u} + 4u$ ; б)  $\ddot{y} + 4\dot{y} + 3y = \ddot{u} + 3\dot{u} + 2u$ ;

2. Определить передаточные функции в изображениях Лапласа систем управления, которые описываются следующими уравнениями ( $y$  – выход,  $u$  – вход):

а)  $\ddot{y} + 2\dot{y} + 4y = 7\ddot{u} + 5\dot{u} + 4u$ ; б)  $\ddot{y} + 4\dot{y} + 3y = \ddot{u} + 3\dot{u} + 2u$ ;

3. Записать дифференциальные уравнения систем управления с одним выходом  $y$  и двумя входами  $u$  и  $v$ , передаточные функции которых имеют следующий вид:

а)  $W_u(p) = \frac{5p + 4}{p^3 + 2p^2 + 4p + 3}$ ,  $W_v(p) = \frac{p + 2}{p^3 + 2p^2 + 4p + 3}$ ;

## Критерии оценивания (оценочное средство - Задачи)

Оценка	Критерии оценивания
зачтено	Ответ полный и правильный на основании изученной теории; теоретический материал и решение поставленных задач изложены в необходимой логической последовательности, грамотный научный язык; ответ самостоятельный. Могут быть допущены две-три несущественные ошибки, исправленные по требованию преподавателя
не зачтено	Ответ обнаруживает непонимание студентом основного содержания учебного материала или допущены существенные ошибки, которые не могут быть исправлены при наводящих вопросах преподавателя

## 5.2. Описание шкал оценивания результатов обучения по дисциплине при промежуточной аттестации

### Шкала оценивания сформированности компетенций

Уровень сформированности компетенций (индикатора достижения компетенций)	плохо	неудовлетворительно	удовлетворительно	хорошо	очень хорошо	отлично	превосходно
	не зачтено			зачтено			
<u>Знания</u>	Отсутствие знаний теоретического материала. Невозможность оценить полноту знаний вследствие отказа обучающегося от ответа	Уровень знаний ниже минимальных требований. Имели место грубые ошибки	Минимально допустимый уровень знаний. Допущено много негрубых ошибок	Уровень знаний в объеме, соответствующем программе подготовки. Допущено несколько негрубых ошибок	Уровень знаний в объеме, соответствующем программе подготовки. Допущено несколько несущественных ошибок	Уровень знаний в объеме, соответствующем программе подготовки. Ошибок нет.	Уровень знаний в объеме, превышающем программу подготовки.
<u>Умения</u>	Отсутствие минимальных умений. Невозможность оценить наличие умений вследствие отказа обучающегося от ответа	При решении стандартных задач не продемонстрированы основные умения. Имели место грубые ошибки	Продемонстрированы основные умения. Решены типовые задачи с негрубыми ошибками. Выполнены все задания, но не в полном объеме	Продемонстрированы все основные умения. Решены все основные задачи с негрубыми ошибками. Выполнены все задания в полном объеме, но некоторые с недочетами	Продемонстрированы все основные умения. Решены все основные задачи. Выполнены все задания в полном объеме, но некоторые с недочетами	Продемонстрированы все основные умения. Решены все основные задачи с отдельным и несущественными недочетами, выполнены все задания в полном объеме	Продемонстрированы все основные умения. Решены все основные задачи. Выполнены все задания, в полном объеме без недочетов

<u>Навыки</u>	Отсутствие базовых навыков. Невозможность оценить наличие навыков вследствие отказа обучающегося от ответа	При решении стандартных задач не продемонстрированы базовые навыки. Имели место грубые ошибки	Имеется минимальный набор навыков для решения стандартных задач с некоторым и недочетами	Продемонстрированы базовые навыки при решении стандартных задач с некоторым и недочетами	Продемонстрированы базовые навыки при решении стандартных задач без ошибок и недочетов	Продемонстрированы навыки при решении нестандартных задач без ошибок и недочетов	Продемонстрирован творческий подход к решению нестандартных задач
---------------	--	---	--	--	--	--	---

### Шкала оценивания при промежуточной аттестации

Оценка		Уровень подготовки
зачтено	<b>превосходно</b>	Все компетенции (части компетенций), на формирование которых направлена дисциплина, сформированы на уровне не ниже «превосходно», продемонстрированы знания, умения, владения по соответствующим компетенциям на уровне выше предусмотренного программой
	<b>отлично</b>	Все компетенции (части компетенций), на формирование которых направлена дисциплина, сформированы на уровне не ниже «отлично».
	<b>очень хорошо</b>	Все компетенции (части компетенций), на формирование которых направлена дисциплина, сформированы на уровне не ниже «очень хорошо»
	<b>хорошо</b>	Все компетенции (части компетенций), на формирование которых направлена дисциплина, сформированы на уровне не ниже «хорошо».
	<b>удовлетворительно</b>	Все компетенции (части компетенций), на формирование которых направлена дисциплина, сформированы на уровне не ниже «удовлетворительно», при этом хотя бы одна компетенция сформирована на уровне «удовлетворительно»
не зачтено	<b>неудовлетворительно</b>	Хотя бы одна компетенция сформирована на уровне «неудовлетворительно».
	<b>плохо</b>	Хотя бы одна компетенция сформирована на уровне «плохо»

### 5.3 Типовые контрольные задания или иные материалы, необходимые для оценки результатов обучения на промежуточной аттестации с указанием критериев их оценивания:

#### 5.3.1 Типовые задания (оценочное средство - Контрольные вопросы) для оценки сформированности компетенции ПК-6

1. Понятие системы управления. Математическая постановка задачи управления. Классификация систем управления.
2. Математическое описание линейных стационарных систем управления. Понятие динамического звена.
3. Уравнение состояния динамической системы. Уравнение «вход-выход» одномерных систем. Переход от уравнений состояния к уравнению «вход-выход» и обратно.
4. Преобразование Лапласа. Основные свойства преобразования Лапласа.
5. Передаточные функции. Передаточные функции в операторной форме и в форме преобразования Лапласа.
6. Временные функции. Связь между передаточными и временными функциями.
7. Частотные функции и характеристики. Физический смысл амплитудной частотной и фазовой частотной функции.

8. Типовые звенья и их характеристики. Минимально-фазовые, неминимально-фазовые и маргинальные типовые звенья.
9. Логарифмические частотные функции и характеристики. Построение асимптотических логарифмических амплитудных частотных характеристик. Логарифмические фазовые частотные характеристики типовых звеньев.
10. Структурные схемы и дифференциальные уравнения систем управления. Преобразование структурных схем.
11. Вычисление передаточной функции одноконтурной системы.
12. Вычисление передаточной функции многоконтурной системы.
13. Граф системы управления. Связь между структурной схемой и графом системы управления. Формула Мейсона.
14. Устойчивость непрерывных систем управления. Определение и условия устойчивости. Необходимое условие устойчивости. Теоремы Ляпунова об устойчивости по линейному приближению.
15. Алгебраические критерии устойчивости Рауса-Гурвица, Льенара-Шипара.
16. Частотные критерии устойчивости. Принцип аргумента.
17. Критерий устойчивости Михайлова.
18. Критерий Найквиста.
19. Устойчивость систем с чистым запаздыванием.
20. Робастная устойчивость. Полиномы Харитонова. Теорема Харитонова.

### Критерии оценивания (оценочное средство - Контрольные вопросы)

Оценка	Критерии оценивания
превосходно	Уровень знаний в объеме, превышающем программу подготовки
отлично	Уровень знаний в объеме, соответствующем программе подготовки, без ошибок.
очень хорошо	Уровень знаний в объеме, соответствующем программе подготовки. Допущено несколько несущественных ошибок
хорошо	Уровень знаний в объеме, соответствующем программе подготовки. Допущено несколько негрубых ошибок
удовлетворительно	Минимально допустимый уровень знаний. Допущено много негрубых ошибок
неудовлетворительно	Уровень знаний ниже минимальных требований. Имели место грубые ошибки
плохо	Отсутствие знаний теоретического материала. Невозможность оценить полноту знаний вследствие отказа обучающегося от ответа

### 5.3.2 Типовые задания (оценочное средство - Задачи) для оценки сформированности компетенции ПК-6

4. Определить весовые функции для звеньев со следующими передаточными функциями:

$$a) W(s) = \frac{2(s+1)}{(s+2)^2(s+3)};$$

$$б) W(s) = \frac{3(s+2)}{(s+1)^2(s+3)};$$

5. Определить переходные функции для звеньев со следующими передаточными функциями:

$$\text{a) } W(s) = \frac{2(s+1)}{(s+2)^2(s+3)};$$

$$\text{б) } W(s) = \frac{3(s+2)}{(s+1)^2(s+3)};$$

6. На вход системы подается сигнал  $u(t) = 2 \sin(0,5t)$ . Определить в установившемся режиме реакцию систем при следующих передаточных функциях:

$$\text{a) } W(s) = \frac{s+1}{(s+2)(0,04s^2+0,2s+1)};$$

$$\text{е) } W(s) = \frac{6(s+4)}{(s+1)(0,49s^2+0,7s+1)};$$

7. Построить асимптотические ЛАЧХ звеньев со следующими передаточными функциями:

$$\text{a) } W(s) = \frac{250s+1000}{(s+1)(0,1s^2+s+10)};$$

$$\text{б) } W(s) = \frac{10s+10}{s(0,02s^2+0,3s+1)};$$

9. Для системы на рис. 1.14 определить следующие передаточные функции (ПФ):

а)  $W_{yg}$  — ПФ относительно входа  $g$  и выхода  $y$ ;

б)  $W_{xg}$  — ПФ относительно входа  $g$  и выхода  $x$ ;



Рис. 1.14

11. Построить граф системы управления, заданной структурной схемой (рис. 1.20), и определить по теореме Мейсона следующие передаточные функции:

а)  $W_{yg}$  — ПФ относительно входа  $g$  и выхода  $y$ ;

б)  $W_{xg}$  — ПФ относительно входа  $g$  и выхода  $x$ ;

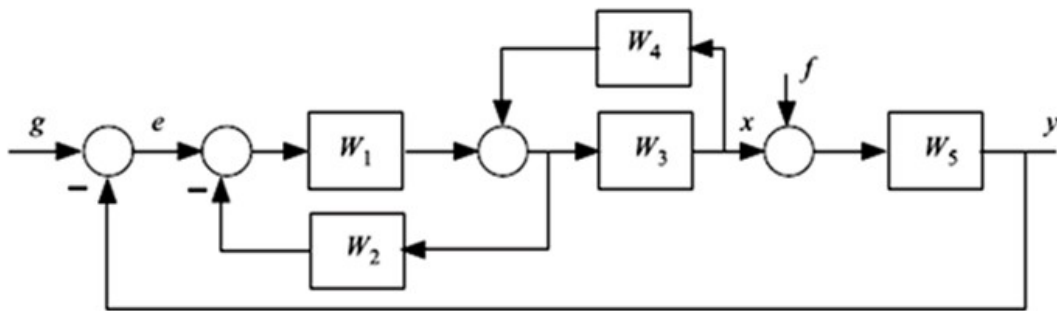

Рис. 1.20

13. Исследовать устойчивость систем управления, которые описываются следующими уравнениями ( $y$  – выход,  $u$  – вход):

а)  $\frac{d^4 y}{dt^4} + 3\frac{d^3 y}{dt^3} + 3\frac{d^2 y}{dt^2} + 3\frac{dy}{dt} + 2y = \frac{du}{dt} + 3u;$

б)  $\frac{d^4 y}{dt^4} + 3\frac{d^3 y}{dt^3} + 5\frac{d^2 y}{dt^2} + 5\frac{dy}{dt} + 2y = 2\frac{du}{dt} + u;$

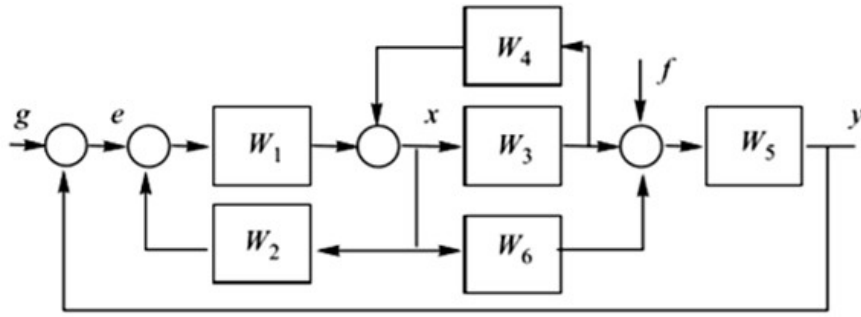
14. Исследовать устойчивость замкнутых систем при следующих передаточных функциях разомкнутой системы:

а)  $\frac{2s^2 + 3s + 1}{s^4 + 4s^3 + s^2 + 2s + 3};$  б)  $\frac{3s^2 + 4s + 3}{s^4 + 3s^3 + 2s^2 + s - 1};$

15. По критерию Найквиста исследовать устойчивость замкнутых систем, у которых передаточная функция в разомкнутом состоянии имеет следующий вид:

а)  $W(s) = \frac{s + 1}{s^3 + 2s^2 + s + 1};$  б)  $W(s) = \frac{2s + 1}{s^3 + 3s^2 + s + 2};$

16. Определить критическое запаздывание и критическую частоту для системы, у которой передаточная функция в разомкнутом состоянии имеет следующий вид:

а)  $\frac{2}{0,25s^2 + 0,1s + 1} e^{-\tau s};$  б)  $\frac{3}{0,25s^2 + 0,2s + 1} e^{-\tau s};$

17. Определить на плоскости параметров  $\alpha$  и  $\beta$  область устойчивости (ОУ) замкнутой системы при условии, что ее передаточная функция в разомкнутом состоянии имеет следующий вид:

а)  $\frac{\alpha s + \beta}{s^3 + s^2 + 3s};$  б)  $\frac{\alpha s + \beta}{4s^3 + 2s^2 + s};$  в)  $\frac{\alpha s + \beta}{s^3 + 4s^2 + 2s};$  г)  $\frac{\alpha s + \beta}{2s^3 + 4s^2 + 3s}.$

**19. Исследовать робастную устойчивость системы управления с характеристическим полиномом**

$$\lambda^4 + a_1\lambda^3 + a_2\lambda^2 + a_3\lambda + a_4$$

при следующих значениях коэффициентов:

- а)  $1 \leq a_1 \leq 2$ ,  $2 \leq a_2 \leq 3$ ,  $a_3 = 1$ ,  $0,5 \leq a_4 \leq 1$ ;  
б)  $2 \leq a_1 \leq 3$ ,  $1 \leq a_2 \leq 2$ ,  $0,5 \leq a_3 \leq 1$ ,  $a_4 = 0,1$ ;

**Критерии оценивания (оценочное средство - Задачи)**

Оценка	Критерии оценивания
превосходно	Уровень знаний в объеме, превышающем программу подготовки
отлично	Уровень знаний в объеме, соответствующем программе подготовки, без ошибок.
очень хорошо	Уровень знаний в объеме, соответствующем программе подготовки. Допущено несколько несущественных ошибок
хорошо	Уровень знаний в объеме, соответствующем программе подготовки. Допущено несколько негрубых ошибок
удовлетворительно	Минимально допустимый уровень знаний. Допущено много негрубых ошибок
неудовлетворительно	Уровень знаний ниже минимальных требований. Имели место грубые ошибки
плохо	Отсутствие знаний теоретического материала. Невозможность оценить полноту знаний вследствие отказа обучающегося от ответа

**6. Учебно-методическое и информационное обеспечение дисциплины (модуля)**

Основная литература:

1. Горяченко Вадим Демьянович. Элементы теории колебаний : учеб. пособие для вузов. - 2-е изд., перераб. и доп. - М. : Высшая школа, 2001. - 395 с. - ISBN 5-06-004166-2 : 80.85., 2 экз.
2. Горяченко Вадим Демьянович. Задачи по теории колебаний, устойчивости движения и качественной теории дифференциальных уравнений : учебное пособие. Ч. 1. Второй (прямой) метод А. М. Ляпунова / В. Д. Горяченко, А. Л. Пригоровский, В. М. Сандалов ; ННГУ им. Н. И. Лобачевского. - 2-е изд., перераб. и доп. - Нижний Новгород : Изд-во ННГУ, 2007. - 48 с. - Текст : электронный., <https://e-lib.unn.ru/MegaPro/UserEntry?Action=FindDocs&ids=824708&idb=0>.
3. Горяченко Вадим Демьянович. Задачи по теории колебаний, устойчивости движения и качественной теории дифференциальных уравнений : учебно-методическое пособие. Ч. 2. Устойчивость в малом ; Критерии устойчивости ; Метод D-разбиений / В. Д. Горяченко, А. Л. Пригоровский, В. М. Сандалов ; ННГУ им. Н. И. Лобачевского. - 2-е изд., перераб. и доп. - Нижний Новгород : Изд-во ННГУ, 2009. - 30 с. - Текст : электронный.,

<https://e-lib.unn.ru/MegaPro/UserEntry?Action=FindDocs&ids=849397&idb=0>.

4. Горяченко В. Д. Построение фазовых портретов динамических систем первого порядка. Бифуркации. Бифуркационные кривые : Учебно-методическое пособие. Ч. 3. Построение фазовых портретов динамических систем первого порядка. Бифуркации. Бифуркационные кривые / Горяченко В. Д., Пригоровский А. Л., Сандалов В. М. - Нижний Новгород : ННГУ им. Н. И. Лобачевского, 2014. - 25 с. - Рекомендовано методической комиссией механико-математического факультета для студентов высших учебных заведений, обучающихся по направлению подготовки 010400 «Прикладная математика и информатика» 010800 «Механика и математическое моделирование». - Библиогр.: доступна в карточке книги, на сайте ЭБС Лань. - Книга из коллекции ННГУ им. Н. И. Лобачевского - Математика., <https://e-lib.unn.ru/MegaPro/UserEntry?Action=FindDocs&ids=730360&idb=0>.
5. Ким Дмитрий Петрович. Теория автоматического управления : учеб. для студентов вузов, обучающихся по направлению 220200 "Автоматизация и управление". - Изд. 2-е, испр. и доп. - М. : Физматлит, 2007-. Теория автоматического управления . Т. 1. Линейные системы. - М., 2007. - Изд. 2-е, испр. и доп. - 312 с., 13 табл., 148 ил. - Библиогр.: с. 303 - 304. - ISBN 978-5-9221-0857-7 : 235.43., 2 экз.
6. Ким Дмитрий Петрович. Теория автоматического управления : учеб. для студентов вузов, обучающихся по направлению 220200 "Автоматизация и управление". - Изд. 2-е, испр. и доп. - М. : Физматлит, 2007-. Теория автоматического управления . Т. 2. Многомерные, нелинейные, оптимальные и адаптивные системы. - М., 2007. - 2-е изд., испр. и доп. - 440 с., 5 табл., 65 ил. - Библиогр.: с. 432 - 436. - ISBN 978-5-9221-0858-4 : 471.40., 2 экз.
7. Ким Дмитрий Петрович. Сборник задач по теории автоматического управления. Линейные системы : учеб. пособие для студентов вузов, обучающихся по направлению 220400 "Мехатроника и робототехника". - М. : Физматлит, 2007. - 168 с. - ISBN 978-5-9221-0873-7 : 156.40., 2 экз.
8. Ким Дмитрий Петрович. Сборник задач по теории автоматического управления. Многомерные, нелинейные, оптимальные и адаптивные системы : учеб. пособие для студентов вузов, обучающихся по направлению 220400 "Мехатроника и робототехника". - М. : Физматлит, 2008. - 326 с. - ISBN 978-5-9221-0937-6 : 174.30., 2 экз.

Дополнительная литература:

1. Неймарк Юрий Исаакович. Математические модели в естествознании и технике : учеб. для студентов вузов, обучающихся по направлению 510200 "Прикладная математика и информатика" и специальности 010200 "Прикладная математика и информатика" / ННГУ. - Н. Новгород : Изд-во Нижегород. ун-та, 2004. - 401 с. - ISBN 5-85746-496-X : 80.00., 156 экз.

Программное обеспечение и Интернет-ресурсы (в соответствии с содержанием дисциплины):

<http://eqworld.ipmnet.ru/ru/library/mathematics/ode.htm>

## **7. Материально-техническое обеспечение дисциплины (модуля)**

Учебные аудитории для проведения учебных занятий, предусмотренных образовательной программой, оснащены мультимедийным оборудованием (проектор, экран), техническими средствами обучения, компьютерами, специализированным оборудованием: проектор, экран

Помещения для самостоятельной работы обучающихся оснащены компьютерной техникой с возможностью подключения к сети "Интернет" и обеспечены доступом в электронную

информационно-образовательную среду.

Программа составлена в соответствии с требованиями ОС ННГУ по направлению подготовки/специальности 01.03.02 - Прикладная математика и информатика.

Автор(ы): Февральских Любовь Николаевна, кандидат физико-математических наук.

Заведующий кафедрой: Игумнов Леонид Александрович, доктор физико-математических наук.

Программа одобрена на заседании методической комиссии от 17.12.2025, протокол № протокол №6.